

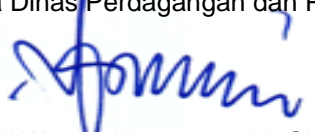













**PEMERINTAH PROVINSI BALI
DINAS PERDAGANGAN DAN PERINDUSTRIAN
UPT. BALAI PENGUJIAN DAN SERTIFIKASI MUTU BARANG
Jalan Raya Puputan – Komplek Niti Mandala
Renon, Denpasar**

NOMOR SOP	: K/PAN-RB/D.IV/4/001/2011
TGL. PEMBUATAN	: 10 Maret 2010
TGL. REVISI	: II / 09 Januari 2017
TGL. EFEKTIF	: -
DISAHKAN OLEH	: Kepala Dinas Perdagangan dan Perindustrian  Ni Wayan Kusumawathi, SH, M.Si NIP. 19580616 198303 2 14
NAMA SOP	: PELAYANAN PENGUJIAN DAN SERTIFIKAT MUTU BARANG (Kopi, Panili dan Kakao)
DASAR HUKUM:	KUALIFIKASI PELAKSANA:
<ol style="list-style-type: none">1. Perda Provinsi Bali Nomor 10 Tahun 2016 tentang Pembentukan dan Susunan Perangkat Daerah2. Peraturan Gubernur No 82 Tahun 2016 tentang Kedudukan, Susunan Organisasi, Tugas dan Fungsi, serta Tata Kerja Dinas Perdagangan dan Perindustrian Prov. Bali3. Peraturan Gubernur Bali Nomor 89 Tahun 2011 Tentang Organisasi dan Rincian Tugas Pokok Unit Pelaksana Teknis di Lingkungan Dinas Perindustrian dan Perdagangan Provinsi Bali	<ol style="list-style-type: none">1. Memiliki Standar Kompetensi Penguji Mutu Barang2. Memiliki Standar Kompetensi Petugas Pengambilan Contoh
KETERKAITAN:	PERALATAN/PERLENGKAPAN:
<ol style="list-style-type: none">1. Pusat Pengawasan Mutu Barang Kementerian Perdagangan RI2. Komite Akreditasi Nasional RI3. Badan Standarisasi Nasional RI	<ol style="list-style-type: none">1. Peralatan Laboratorium2. Sarana mobilitas3. Bahan Kimia
PERINGATAN:	PENCATATAN DAN PENDATAAN:
Apabila pengujian tidak dilaksanakan maka tidak menjamin kualitas mutu barang (Kopi, Panili dan Kakao) untuk keperluan ekspor	- Di simpan sebagai data elektronik dan manual

NO.	URAIAN KEGIATAN	PELAKSANA					MUTU BAKU			Keterangan	
		Pelanggan	Manager Administrasi	Manager Teknis	Manager Puncak	Tim PPC	Tim PMB	Kelengkapan	WAKTU		Output
1.	Mengajukan permohonan pengujian dan sertifikat mutu barang							Surat permohonan	-	Disposisi	
2.	Meregistrasi permohonan pengujian dan sertifikat mutu barang & Memeriksa kelengkapan administrasi							Register Permohonan	1 Hari	Registrasi	
3.	Mengkaji ulang permohonan						SNI 01-2907-2008 (KOPI), SNI 01-0010-2002 (VANILI), SNI 2323 : 2008 (KAKAO)			Surat Kaji Ulang Permintaan Pengujian/Pemeriksaan	
4.	Menolak/menerima pengajuan permohonan pelanggan							-		Surat persetujuan pengujian	
5.	Menerbitkan Surat Tugas PPC							-		Surat Tugas PPC	
6.	Pelaksanaan PC, dan penyampaian LPC							SNI 19-0428-1998	1 Hari	Laporan PC, Berita Acara PC dan Contoh Uji	
7.	Registrasi, Pengkodean, membuat berita Acara PC dan Report of Sampling							Register Contoh Uji		Kode Contoh Uji/sampel	
8.	Menerbitkan Surat Tugas Pengujian							-		Surat tugas pengujian	
9.	Melaksanakan pengujian dan menerbitkan laporan hasil analisa							SNI 01-2907-2008 (KOPI), SNI 01-0010-2002 (VANILI), SNI	2 Hari	Konsep Test Result	
10.	Penerbitan dokumen								1 Hari	Laporan Hasil Analisis apabila tidak sesuai SNI & Report Of Quality apabila sesuai SNI	
11.	Menandatangani sertifikat/dokumen							-		Hasil Analisis apabila tidak sesuai SNI & Report Of Quality apabila sesuai SNI	
12.	Membayar biaya pengujian & Menyerahkan dokumen/sertifikat kepada pelanggan							Perda No. 11 Tahun 2016			Retribusi Biaya Pengujian